

## 气调包装 · 解决方案

The Better Solution

不积跬步,无以至千里  
不积小流,无以成江海

电话

13905772505

邮箱

jk@dajiangpack.net

网址

www.dajiangpack.net

地址

江苏省南京市高淳经济开发区龙井路9号

广东省广州市番禺区创源路22号万融创裕科技园A栋101



官方网站



微信公众平台

大江智能企划部 2022年12月印刷



江苏大江智能装备有限公司



大江创始人  
陈晓文 先生

江苏大江智能装备有限公司总经理  
中国肉类协会副会长

陈总创办的大江是一家专业从事气调保鲜包装、真空贴体包装、真空包装及自动化系统集成生产线的国家高科技企业，在业内有着良好的口碑和品牌知名度；是中国食品保鲜包装设备行业的领军品牌，拥有发明专利、实用新型、软件著作权等40多件；中国首个气调包装团体标T/CMATB 6002.1—2020《肉与肉制品气调包装》机械设备部分的主要起草单位，公司陈总为主要起草人，副主任委员

# 目录

## CATALOGUE

FOUR 04

公司简介

COMPANY PROFILE

SIX 06

产品目录

PRODUCT CATALOG

TWENTY-TWO 22

智能物联

INTELLIGENT INTERNET OF THINGS

TWENTY-FOUR 24

集成案例

INTEGRATION CASE

THIRTY-EIGHT 38

合作客户

COOPERATIVE CUSTOMERS

# 江苏大江

20+

产品出口全球20多个国家和地区  
是中国食品保鲜包装机械的领军品牌

40+

拥有40多项专利  
为工业赋能, 技术是品质的保障

200+

拥有200多款各个行业智能系统集成方案  
为不同需求的用户提供支持

12000+

已售出12000多台设备  
数量是市场对大江最客观的肯定

DAJIANG



- 1 二十多年的行业技术沉淀
- 2 中国真空置换气调保鲜技术的缔造者
- 3 国产第一台真空置换保鲜技术气调包装机的生产企业
- 4 率先将数字化物联网技术融入到食品保鲜系统集成包装生产线
- 5 荣获2021中国肉类食品行业“最具价值品牌”
- 6 国家高新技术企业
- 7 中国肉类行业包装十强企业
- 8 T/CMATB 6002.1—2020《肉与肉制品气调包装》团体标准主要起草单位
- 9 入选农业农村部2021年全国农产品包装标识典范名录

## DM-360系列

半自动气调保鲜包装机



## D-780系列

连续式气调保鲜包装机



## DM-410系列

半自动气调保鲜包装机



## DL系列

连续式气调保鲜包装机



## AF系列

连续式气调保鲜包装机



## AT-3

铝盒(片膜)气调包装机



## J-1800

连续式气调保鲜包装机



# DM-360 系列

## 气调保鲜包装机

### 基本参数

	DM-360E	DM-360C
置换方式	真空泵置换	气流置换
外形尺寸 (mm)	1150×1000×1590	
设备重量 (kg)	350	300
功率 (KW)	5.0	3.2
工作气压 (Mpa)	0.6-0.8	
电源 (V/Hz)	380/50	
卷膜直径 (mm)	≤260	
包装品类	 生鲜 冻品 水产 熟食 快餐 果蔬	

### 包装效果



### 外形尺寸

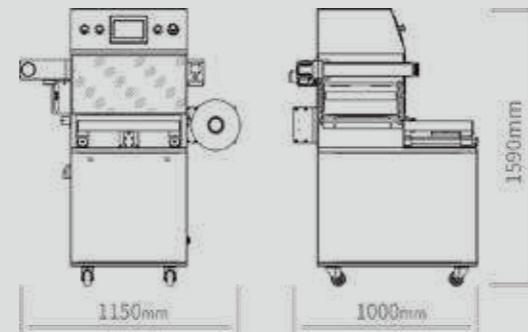

### 托盒排列图

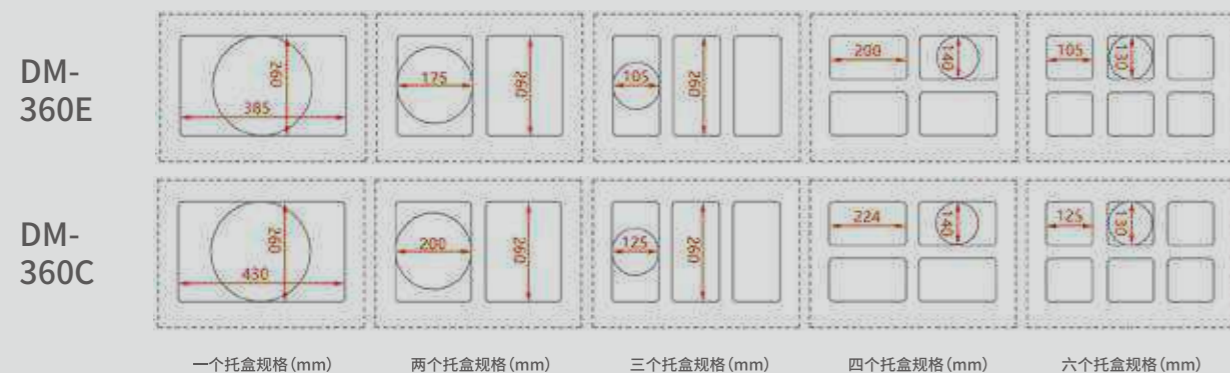

扫码观看设备视频

图片版权所有 翻印必究  
www.dajiangpack.net



# DM-410 系列

## 气调保鲜包装机

### 基本参数

	DM-410E	DM-410C
置换方式	真空泵置换	气流置换
外形尺寸 (mm)	1220×1060×1590	
设备重量 (kg)	480	380
功率 (KW)	5.4	3.2
工作气压 (Mpa)	0.6-0.8	
电源 (V/Hz)	380/50	
卷膜直径 (mm)	≤260	
包装品类	生鲜 冻品 水产 熟食 快餐 果蔬	

### 包装效果



### 外形尺寸

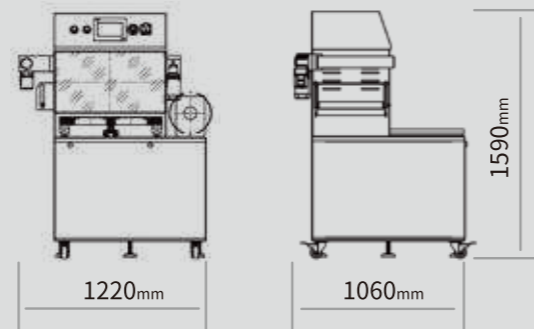

### 托盒排列图

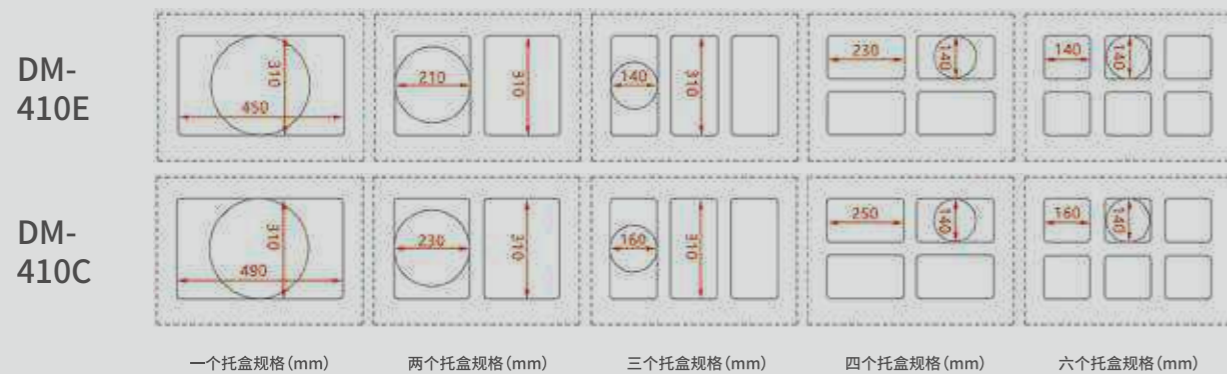

扫码观看设备视频

图片版权所有 翻印必究  
www.dajiangpack.net



# AT-3

## 铝盒(片膜)气调包装机

### 基本参数

AT-3

置换方式	气流置换
外形尺寸(mm)	3300×960×1600
设备重量(kg)	600
功率(KW)	2.6
工作气压(Mpa)	0.6-0.8
卷膜直径(mm)	≤260
卷膜直径(mm)	
实测产能(盒/h)	1300

### 包装效果



### 技术特点

### 外形尺寸

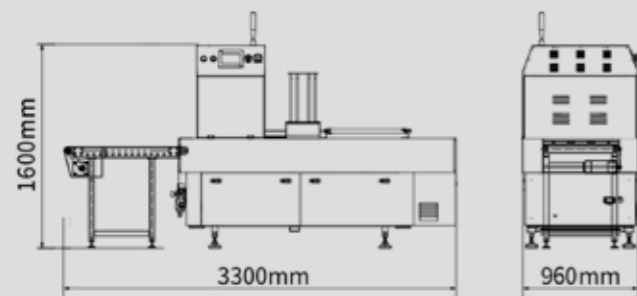

### 托盒排列图

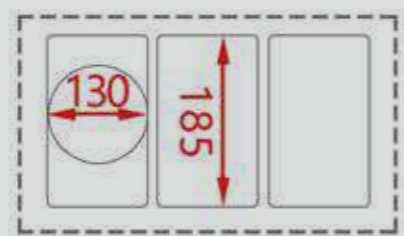

扫码观看设备视频

图片版权所有 翻印必究  
www.dajiangpack.net



# D-780 系列

## 连续式气调保鲜包装机

基本参数	D-780V	D-780F
置换方式	真空泵置换	气流置换
外形尺寸(mm)	2750×980×1600	
设备重量(kg)	560	510
功率(KW)	3.1	1.6
工作气压(Mpa)	0.6-0.8	
电源(V/Hz)	380/50	
卷膜直径(mm)	≤260	
包装品类	 生鲜 冻品 水产 熟食 快餐 果蔬	

### 包装效果



### 技术特点

- 简便的清洗系统,设备卫生更便捷!
- 一对一PID微积分温控技术,热封温度更稳定!
- 低电耗,连续工作状态电耗仅1度/小时!
- 一机多用、模具快捷互换,业主投资最小化!
- 新颖输送技术,使小设备实现高产成为可能!
- 设备占地仅需2.7m<sup>2</sup>,节约场地占用,控制场地成本!
- 物联技术的深度切入,使设备的智能信息化得以实现!
- 高耐高温高分子封口烫板,封口效果更佳、烫板寿命更长!

### 外形尺寸

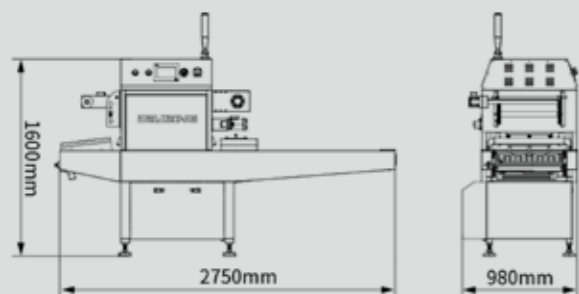

### 托盒排列图

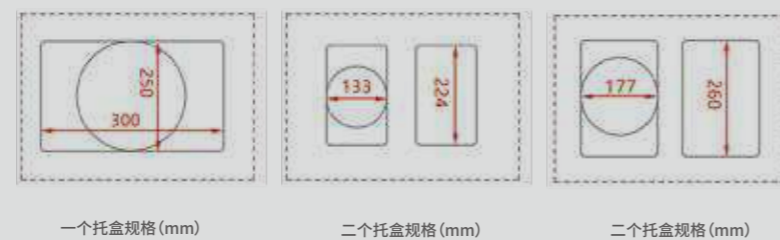

扫码观看设备视频

图片版权所有 翻印必究  
www.dajiangpack.net





# DL 系列

## 连续式气调保鲜包装机

### 基本参数

	DL-1500	DL-1800	DL-2000	DL-2500	DL-3200	DL-3600
置换方式	真空泵置换					
外形尺寸(mm)	3300×960×1700			4150×960×1700		
功率(KW)	3.9	4.7	6.3	7.0	8.8	12.3
工作气压(Mpa)	0.6-0.8					
电源(V/Hz)	380/50					
卷膜直径(mm)	≤260					
包装品类	 生鲜 冻品 水产 熟食 快餐 果蔬					
实测产能(盒/h)	1500	1800	2000	2500	3200	3600

### 包装效果



### 外形尺寸

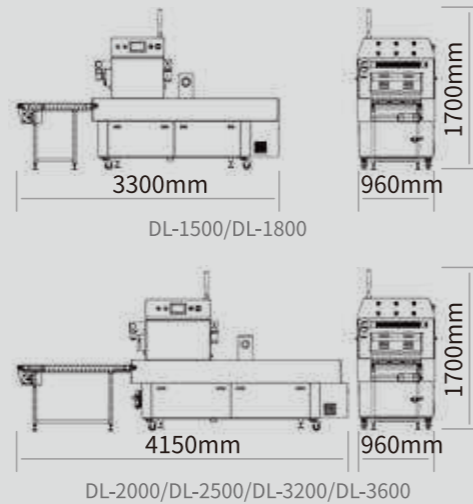

### 托盒排列图

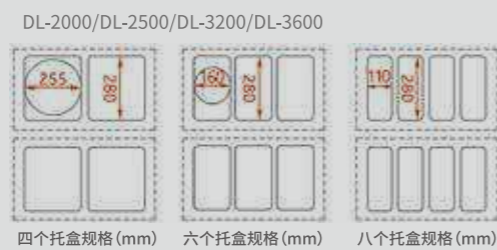
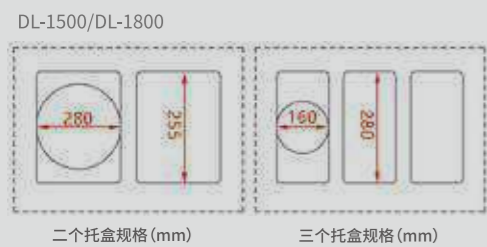

扫码观看设备视频

图片版权所有 翻印必究  
www.dajiangpack.net



# AF 系列

## 连续式气调保鲜包装机

### 基本参数

	AF-1500	AF-1800	AF-2000	AF-2500	AF-3200	AF-3600
置换方式	气流置换					
外形尺寸(mm)	3300×960×1700			4150×960×1700		
功率(KW)	2.4		3.2		4.8	
工作气压(Mpa)	0.6-0.8					
电源(V/Hz)	380/50					
卷膜直径(mm)	≤260					
包装品类	 生鲜 冻品 水产 熟食 快餐 果蔬					
实测产能(盒/h)	1500	1800	2000	2500	3200	3600



### 包装效果



### 外形尺寸

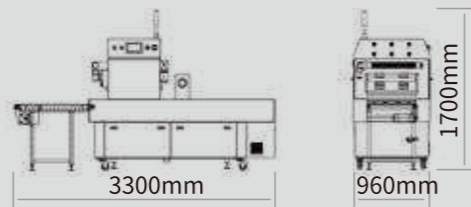

AF-1500/AF-1800

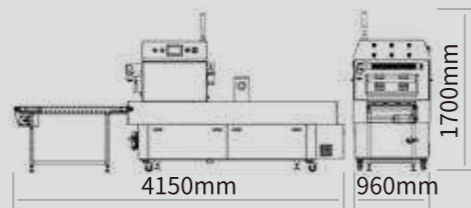

AF-2500/AF-2800/AF-3200/AF-3600

### 托盒排列图

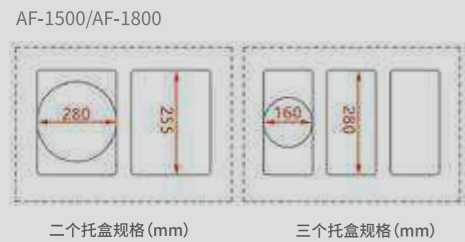

二个托盒规格(mm)

三个托盒规格(mm)

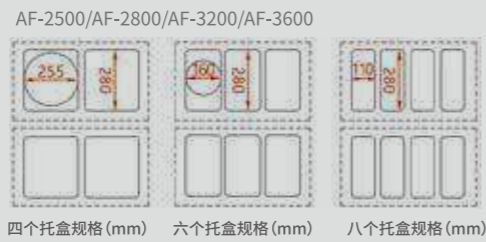

四个托盒规格(mm)

六个托盒规格(mm)

八个托盒规格(mm)



扫码观看设备视频

图片版权所有 翻印必究  
www.dajiangpack.net



# J-1800

## 连续式气调保鲜包装机

### 基本参数

J-1800

置换方式	真空泵置换
外形尺寸(mm)	2838×1000×1928
功率(KW)	3.2
工作气压(Mpa)	0.6-0.8
电源(V/Hz)	380/50
卷膜直径(mm)	≤260
包装品类	 生鲜  冻品  水产  熟食  快餐  果蔬
实测产能(盒/h)	1800



### 包装效果



### 送盒机构示意图

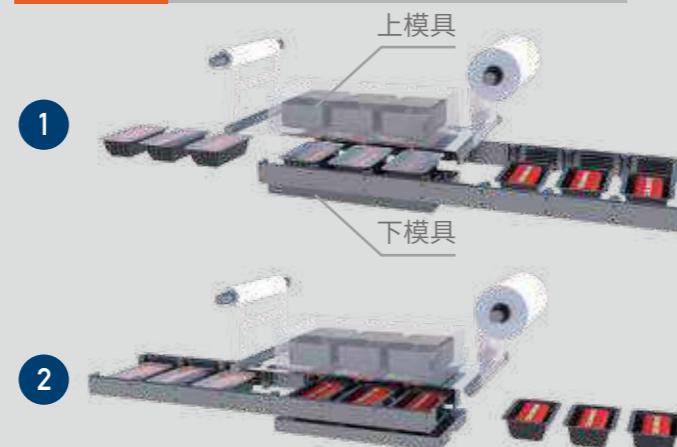

### 托盒排列图

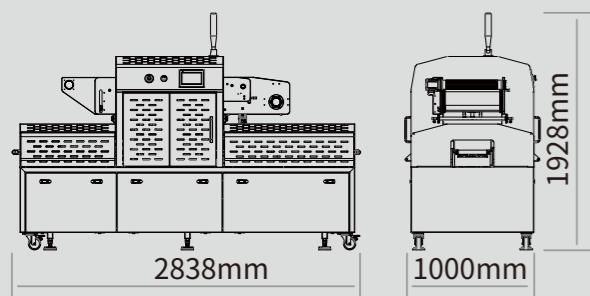

### 托盒排列图

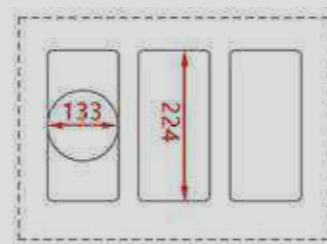

扫码观看设备视频

图片版权所有 翻印必究  
www.dajiangpack.net



# 赋能生产力 智能物联系统

智能物联与机械的完美融合，科技无界，智能无限



故障实时通知

在线更新系统

剔除数据分析

设备故障预警



生产环境纪录

移动端实时查看



实时产能数据

生产数据报表

远程协助调控

# 集成案例一

## 生鲜自动化气调包装线

是非成败转头空，青山依旧在，惯看秋月春风。一壶浊酒喜相逢，古今多少事，滚滚长江东逝水，浪花淘尽英雄。几度夕阳红。白发渔樵江渚上，都付笑谈中。  
滚滚长江东逝水，浪花淘尽英雄。是非成败转头空，青山依旧在，几度夕阳红。白发渔樵江渚上，惯看秋月春风。一壶浊酒喜相逢，古今多少事，都付笑谈中。

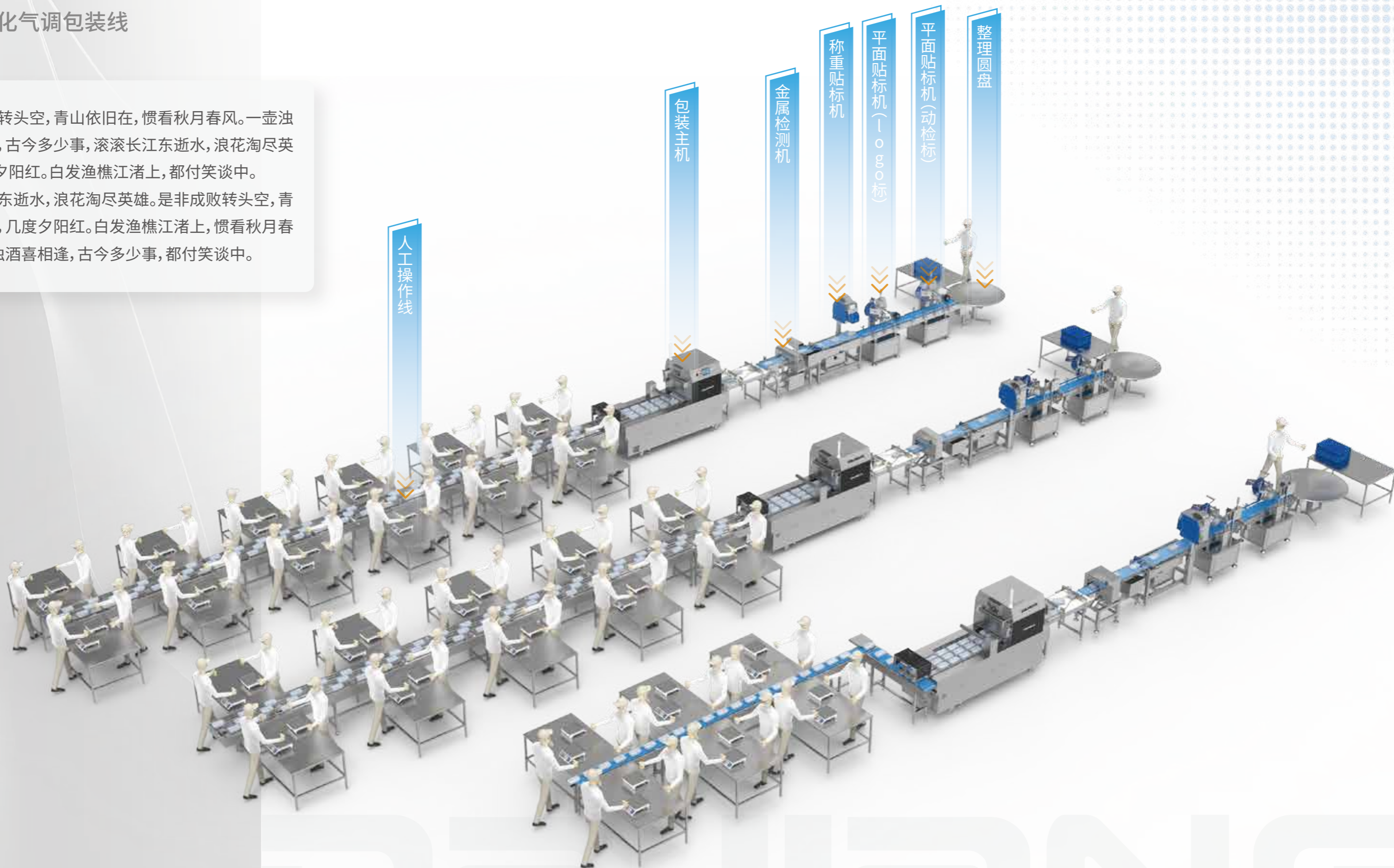

# 集成案例二

快餐自动化包装线

人工操作线

包装主机

X光检测机

称重贴标机

整理圆盘

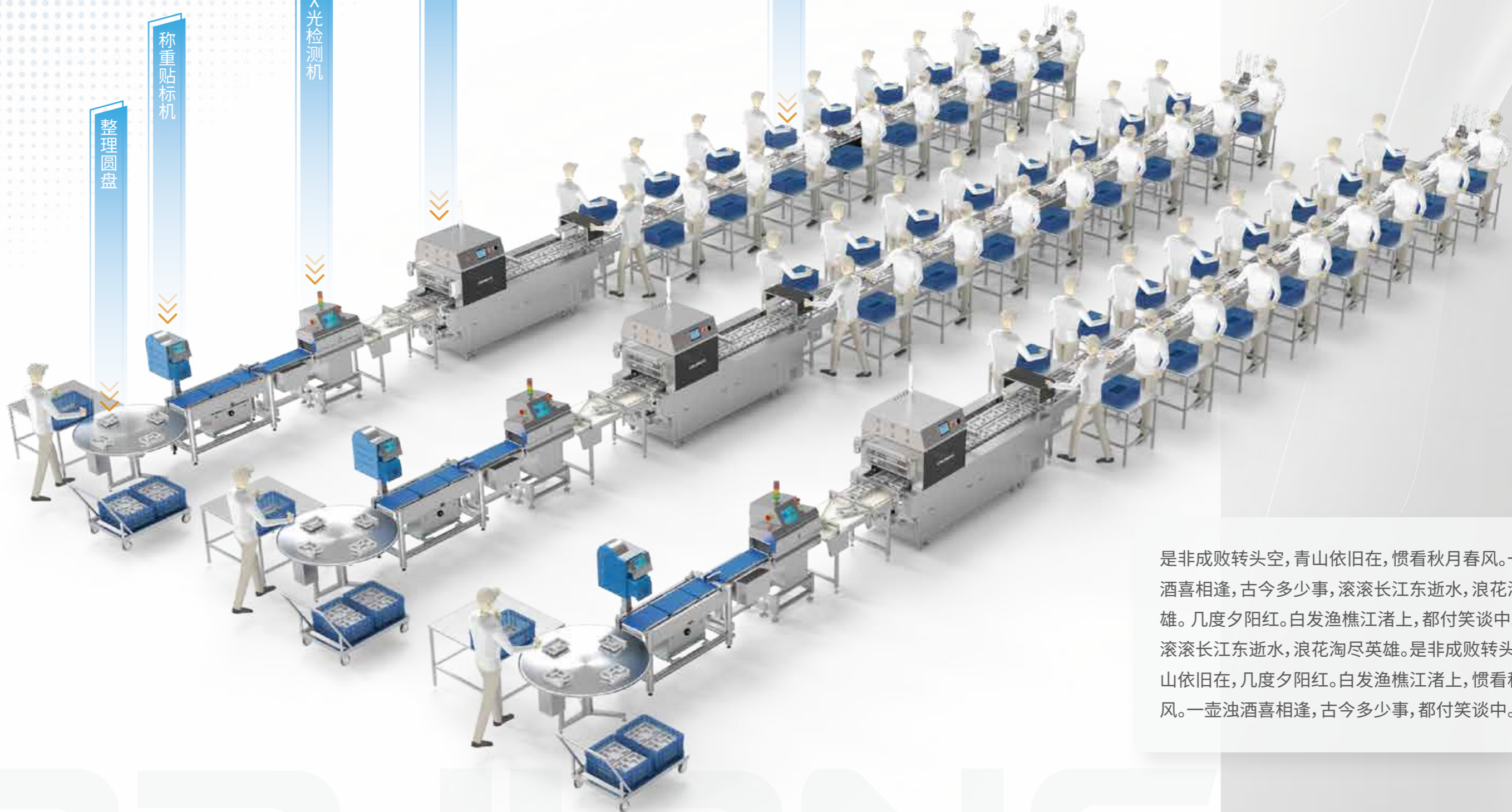

是非成败转头空，青山依旧在，惯看秋月春风。一壶浊酒喜相逢，古今多少事，滚滚长江东逝水，浪花淘尽英雄。几度夕阳红。白发渔樵江渚上，都付笑谈中。滚滚长江东逝水，浪花淘尽英雄。是非成败转头空，青山依旧在，几度夕阳红。白发渔樵江渚上，惯看秋月春风。一壶浊酒喜相逢，古今多少事，都付笑谈中。

DAJIANG

# 集成案例三

## 熟食自动化气调包装线

是非成败转头空，青山依旧在，惯看秋月春风。一壶浊酒喜相逢，古今多少事，滚滚长江东逝水，浪花淘尽英雄。几度夕阳红。白发渔樵江渚上，都付笑谈中。  
滚滚长江东逝水，浪花淘尽英雄。是非成败转头空，青山依旧在，几度夕阳红。白发渔樵江渚上，惯看秋月春风。一壶浊酒喜相逢，古今多少事，都付笑谈中。

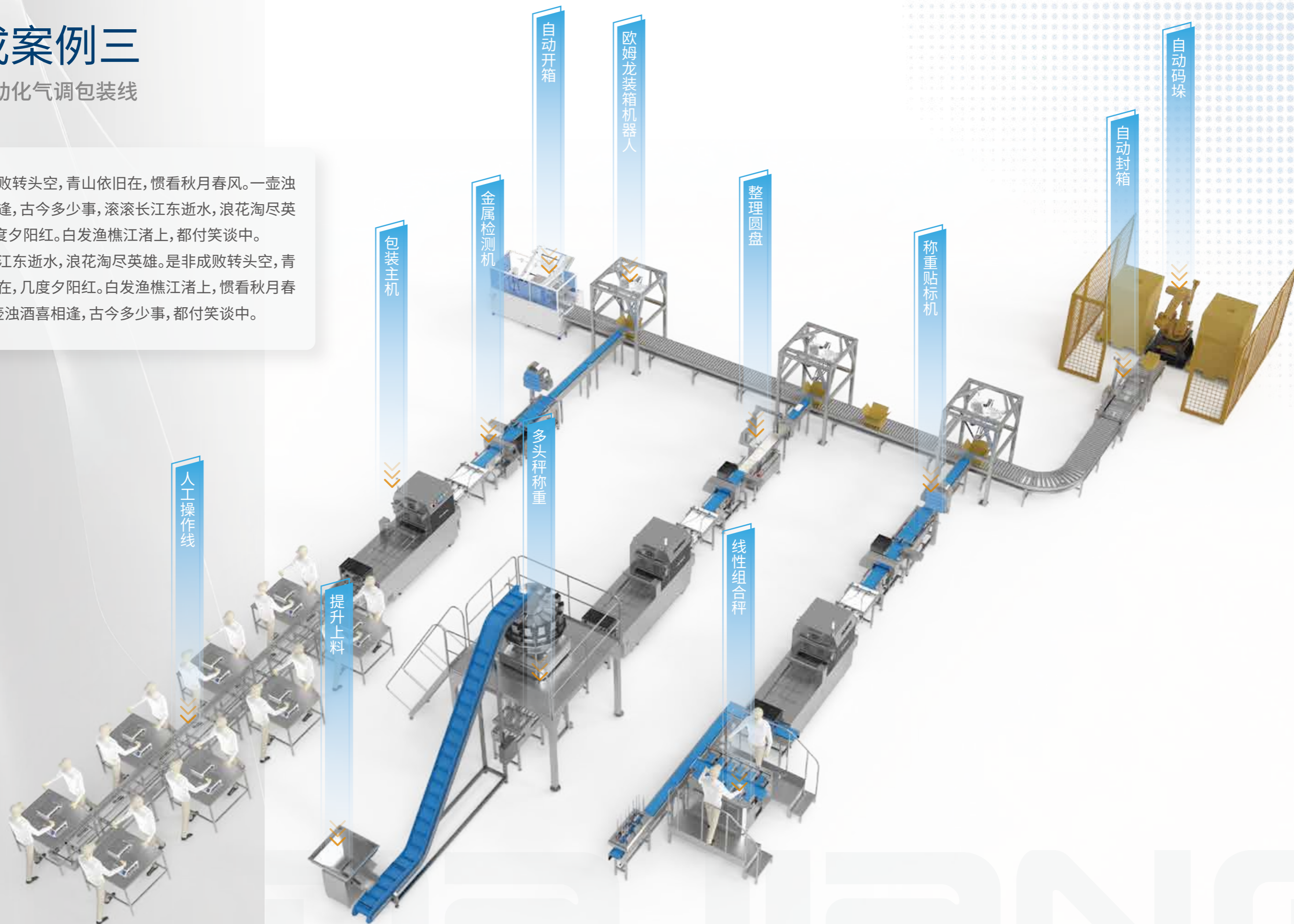

# 集成案例四

面点自动化气调包装线

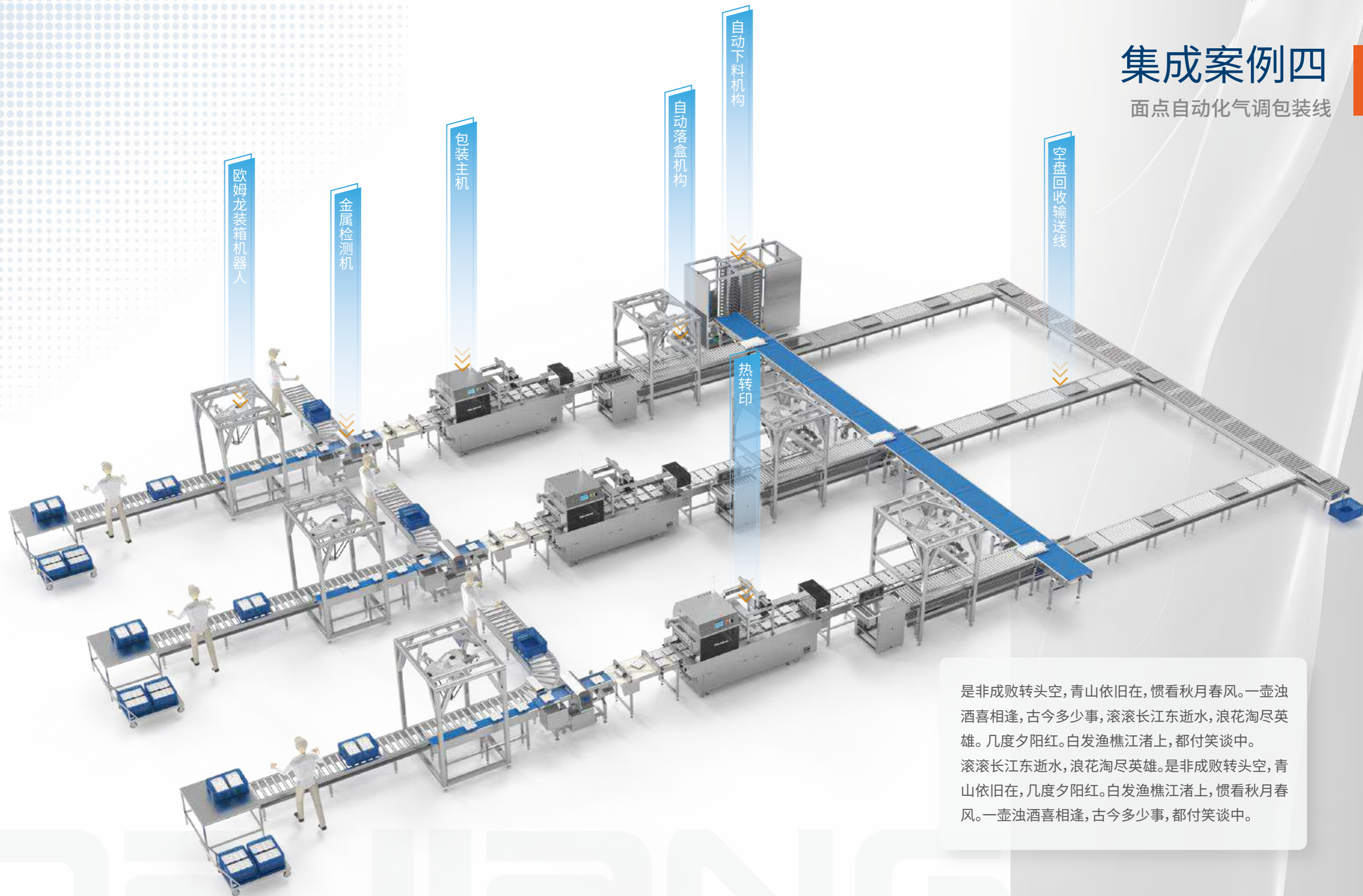

是非成败转头空，青山依旧在，惯看秋月春风。一壶浊酒喜相逢，古今多少事，滚滚长江东逝水，浪花淘尽英雄。几度夕阳红。白发渔樵江渚上，都付笑谈中。滚滚长江东逝水，浪花淘尽英雄。是非成败转头空，青山依旧在，几度夕阳红。白发渔樵江渚上，惯看秋月春风。一壶浊酒喜相逢，古今多少事，都付笑谈中。

DAJIAN



# 集成案例五

肉糜气调包装集成场地示意图

CO<sub>2</sub>  
二氧化碳

O<sub>2</sub>  
氧气

图中保鲜气体钢瓶颜色

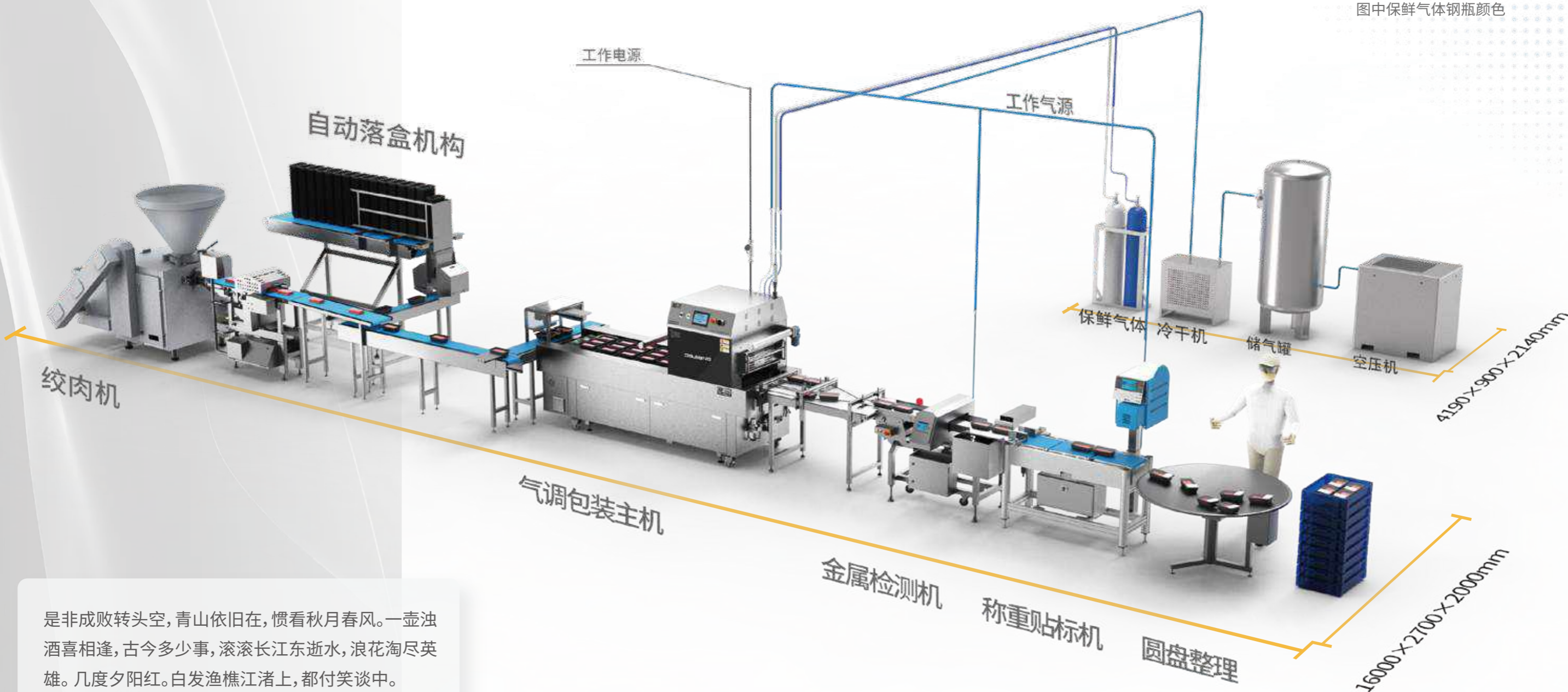

是非成败转头空，青山依旧在，惯看秋月春风。一壶浊酒喜相逢，古今多少事，滚滚长江东逝水，浪花淘尽英雄。几度夕阳红。白发渔樵江渚上，都付笑谈中。  
滚滚长江东逝水，浪花淘尽英雄。是非成败转头空，青山依旧在，几度夕阳红。白发渔樵江渚上，惯看秋月春风。一壶浊酒喜相逢，古今多少事，都付笑谈中。

# 集成案例六

D-780生鲜气调包装集成场地示意图



图中保鲜气体钢瓶颜色

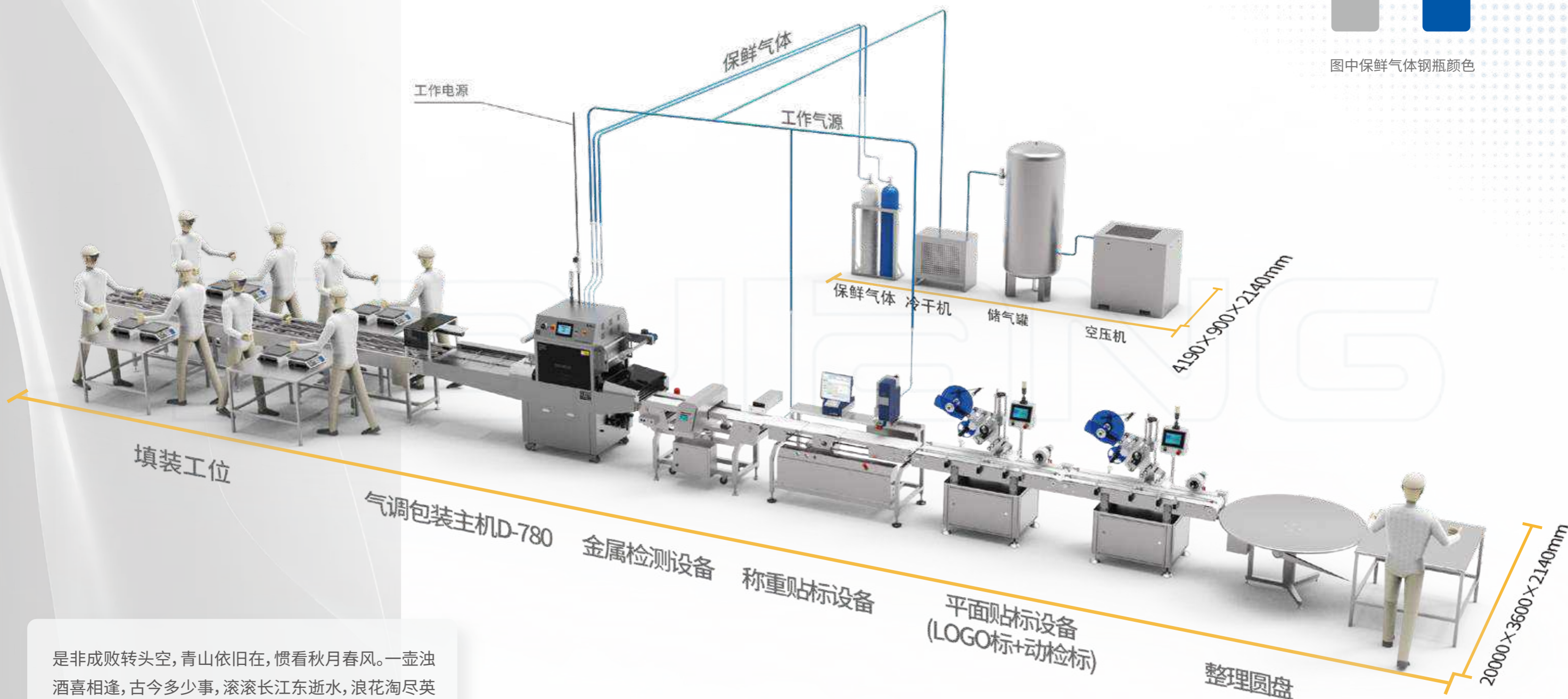

是非成败转头空，青山依旧在，惯看秋月春风。一壶浊酒喜相逢，古今多少事，滚滚长江东逝水，浪花淘尽英雄。几度夕阳红。白发渔樵江渚上，都付笑谈中。滚滚长江东逝水，浪花淘尽英雄。是非成败转头空，青山依旧在，几度夕阳红。白发渔樵江渚上，惯看秋月春风。一壶浊酒喜相逢，古今多少事，都付笑谈中。

# 集成案例七

J-1800气调包装集成场地示意图

是非成败转头空，青山依旧在，惯看秋月春风。一壶浊酒喜相逢，古今多少事，滚滚长江东逝水，浪花淘尽英雄。几度夕阳红。白发渔樵江渚上，都付笑谈中。滚滚长江东逝水，浪花淘尽英雄。是非成败转头空，青山依旧在，几度夕阳红。白发渔樵江渚上，惯看秋月春风。一壶浊酒喜相逢，古今多少事，都付笑谈中。



图中保鲜气体钢瓶颜色

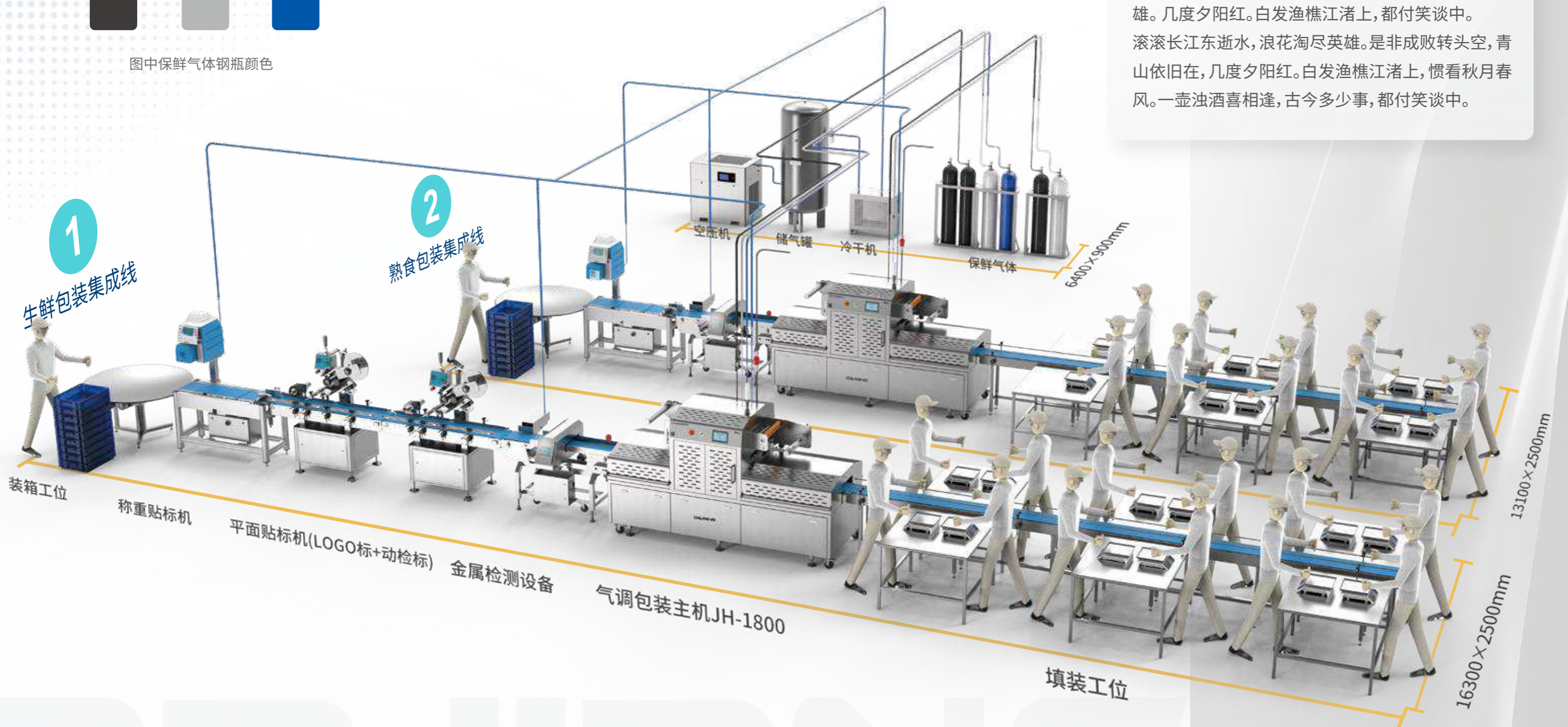

DAJIANG

# 产品优势

## 特别感谢



 更高速

 更稳定

 更灵活

 更好用